

Granite e creme fredde Dispenser gelato soft, creme fredde e granite, 2 vasche da 5 l

ARTICOLO N° _____

MODELLO N° _____

NOME _____

SIS # _____

AIA # _____



560015 (GT2P)

Dispenser specialità fredde
5 in 1 con 2 vasche isolanti
da 5 l

Descrizione

Articolo N° _____

Dispenser gelato soft, frozen yogurt, creme fredde, sorbetti e granite con 2 vasche da 5 l. Funziona con preparati a base di acqua o latte o con miscele pronte per essere versate nella vasca. La tecnologia I-TANK™ previene l'accumulo di ghiaccio sul lato esterno della vasca. Tastiera elettronica a LED. Sistema di arresto di sicurezza e software personalizzabile USB.

Caratteristiche e benefici

- Macchina da banco compatta per l'erogazione di gelato soft, creme fredde, sorbetti e frozen yogurt.
- Funziona con preparati a base di acqua o latte o con miscele pronte per essere versate nella vasca.
- La tecnologia I-TANK™ previene l'accumulo di ghiaccio sul lato esterno della vasca.
- Tastiera elettronica a LED.
- Sistema di arresto di sicurezza.
- Software personalizzabile USB.
- La vaschetta isolante garantisce una maggiore efficienza di raffreddamento e un minore impatto della temperatura esterna sui tempi di preparazione e manutenzione del prodotto, riducendo la condensa e lo scarico; è la migliore soluzione in condizioni climatiche calde.
- Facilità di utilizzo grazie al pannello di controllo a pulsanti regolabile: quando viene premuto, la velocità di rotazione aumenta e il prodotto viene erogato facilmente.

Approvazione: _____

Fronte

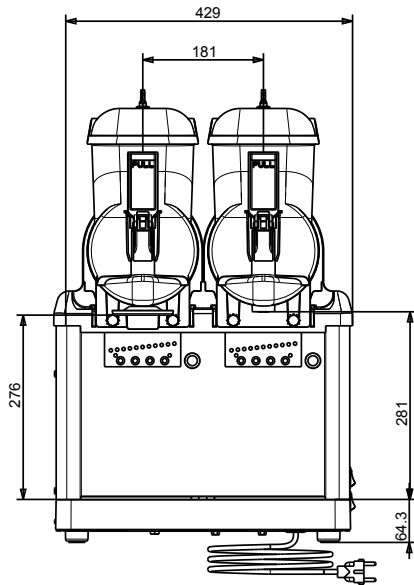

Lato

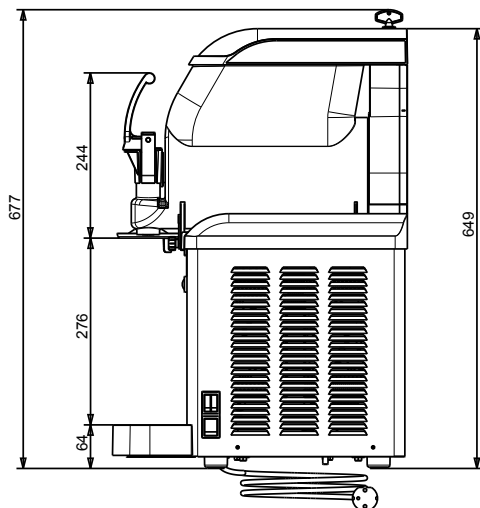

Alto

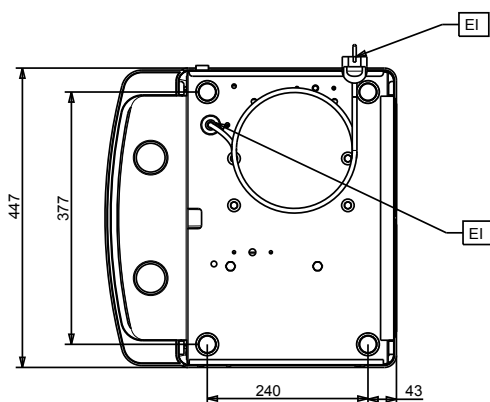

Elettrico

Tensione di alimentazione:

560015 (GT2P) 220-240 V/1 ph/50 Hz

Potenza installata max:

0.6 kW

Informazioni chiave

Dimensioni esterne,
larghezza:

450 mm

Dimensioni esterne,
profondità:

435 mm

Dimensioni esterne, altezza:

650 mm

Peso netto:

46 kg

Dati refrigerazione

Tipo di refrigerante:

R452A